

# Technische Angaben

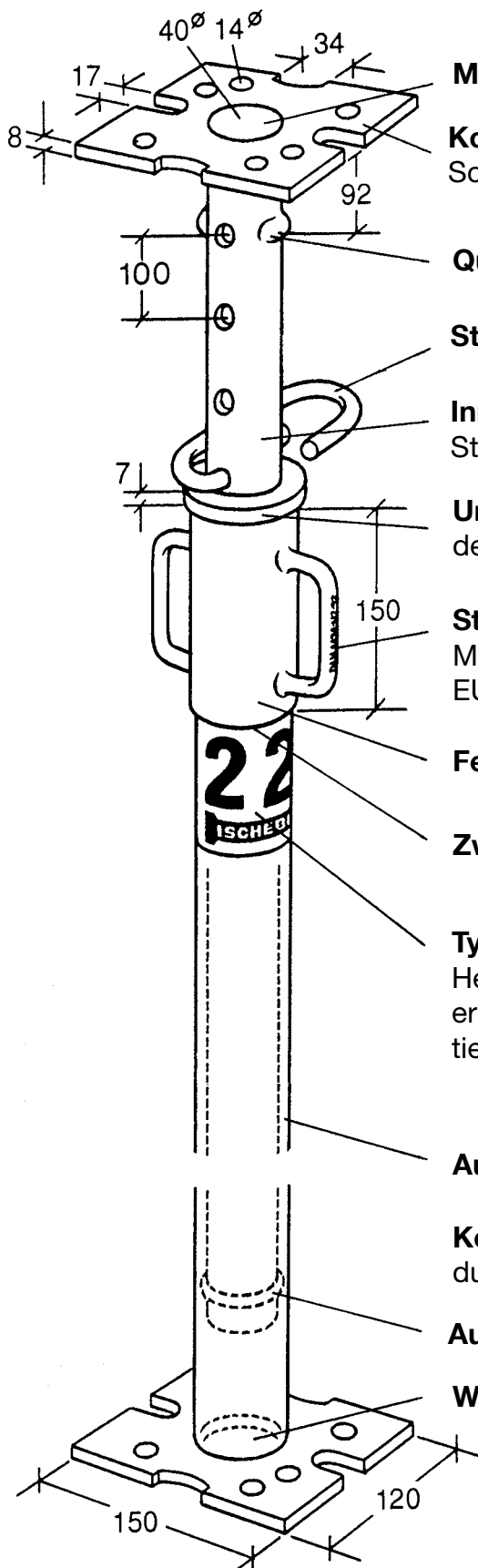

**Mittelloch** zum Einstecken von Kreuzköpfen

**Kopfplatte** mit Lochraster, kompatibel zu vielen anderen Schalungssystemen

**Quetschsicherung** der Hände nach DIN 31001

**Steckbügel** verzinkt, unverlierbar, aus Federstahl

**Innenrohr** 48,3 x 4 mm, verstärkt, mit erhöhter Streckgrenze > 320 N/mm<sup>3</sup>

**Unterlegscheibe** zur Verminderung der Reibung, drehbar, verzinkt

**Stempel**

Mit Prüfnummer, z.B. DIN EN 1065 B/D 30-N2-01 EURO-Norm, Ausführung, Größe und Baujahr

**Feineinstellung**, geschützt mit Dauerschmierung

**Zweigängiges Trapezgewinde**

**Typenschild** mit großen Zahlen läßt Größe und Hersteller auf der Baustelle und im Lager leicht erkennen. Oberer Rand des Typenschildes markiert tiefste Stellung der Henkelmutter.

**Außenrohr** 57 x 2,6 mm

**Korrosionsschutz** nach EN 39, wahlweise durch Lackierung oder Feuerverzinkung.

**Ausfallsicherung**

**Wasserablauf**