



ISCHEBECK[®]
TITAN

Alu-Wandschalung TITAN M

die modulare Wandschalung mit Aluminiumrahmen

- hochwertige Betonoberflächen in kurzer Zeit wirtschaftlich herstellen
- Schaltafel-Regenerierung ist nun kein Thema mehr!



TITAN M
die Wandschalung mit dem
schnellen Schalhautwechsel

TITAN M =
Alurahmen + Schalhaut, leicht zu
trennen und zu verbinden, da die
Lebensdauer von Schalhaut und
Rahmen unterschiedlich ist.

Leichter Aluminiumrahmen,
160 mm hoch, betonabweisende
IFLON-Beschichtung,
mit Multifunktionsprofil und
angeschweißter Gurtung.

Schaltafel nach freier Wahl in Ab-
hängigkeit von der Betonqualität
und der Einsatzhäufigkeit,
z.B. 3-Schichtentafel 21 mm,
Betoplan Top oder auch Finnisch
Combiplatte mit Kunstharzbe-
schichtung.

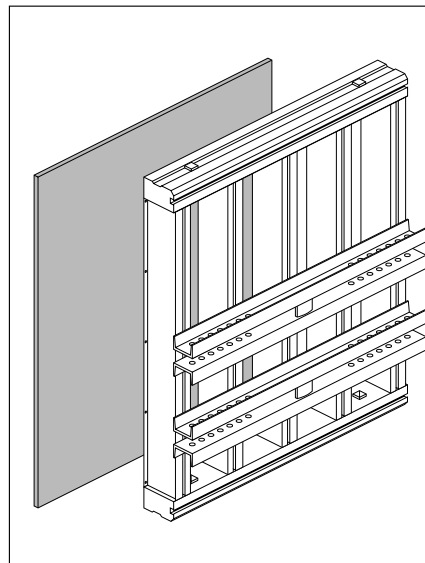

Die Befestigung von hinten, d.h.
'blind' mit verzinkten Holzschrau-
ben Birox H. Im Alu-Rahmen ist
eine mit Schraubblöchern ver-
sehene Leiste integriert.



Die Befestigung der Schalhaut
kann alternativ auch von der Sicht-
seite erfolgen (hier: Befestigung
einer 3 S 21 mm Schalhaut mit
selbstschneidenden Schrauben
Birox T 30 mittels Akkuschauber).

Ihre Vorteile:

- schneller und einfacher Schal-
hautwechsel selbst auf der Bau-
stelle
- eingerichtet für Tafelbefestigung
von hinten bei höchsten Ansprü-
chen an die Betonoberflächen
- bei entsprechender Baustellen-
dauer lohnt sich die Einmalmiete
z.B. einer 3-Schichtentafel 21 mm

dadurch:

- keine Kosten mehr für Schalhaut-
regenerierung und -reinigung, für
die früher bis zu 120 DM/m²
bezahlt wurden
- kein Baustellenbeginn mit den
Risiken einer gebrauchten
Schalhaut
- kein zeitraubender Streit mehr
zwischen Vermieter und Mieter
über den Zustand der Schalhaut
- Vereinfachung der Kalkulation,
da die Kosten der Schalhaut von
vornherein bekannt sind

Systembestandteile:

3 Höhen:

2,75 m; 1,25 m; 0,625 m

4 Breiten:

2,00 m; 1,25 m; 0,75 m; 0,50 m

3 Innenecken, Höhen:

2,75 m; 1,25 m; 0,625 m

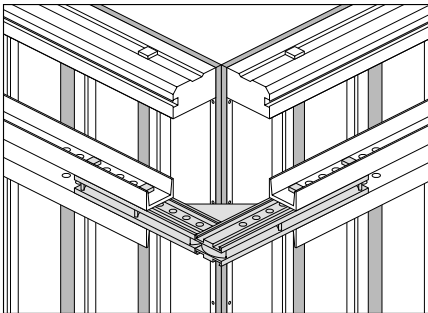
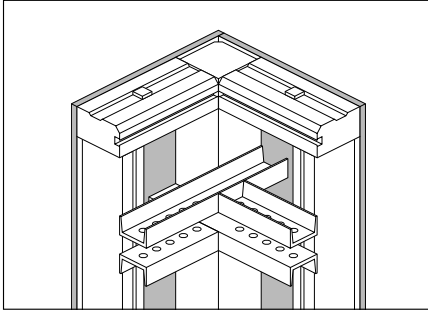

Außenecken lassen sich mit den vorhandenen Elementen und Auseneckklaschen einfach herstellen.

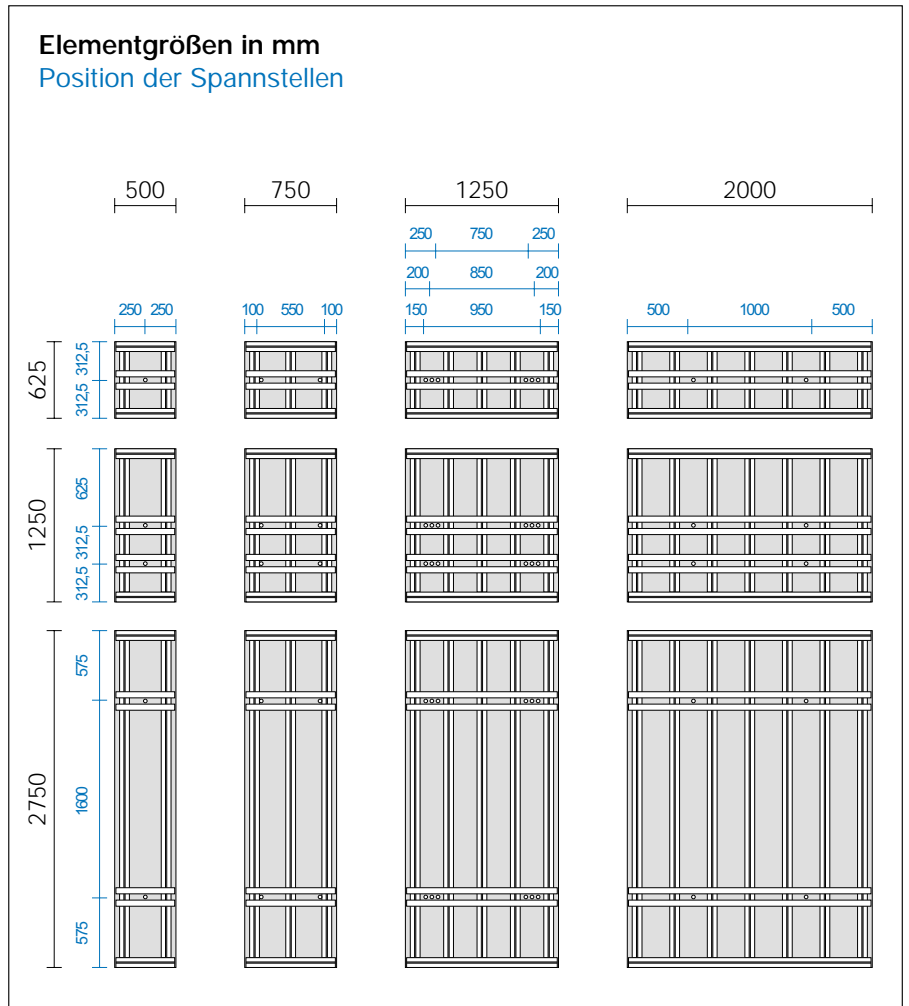

Die untere Gurtung des 1,25 m - Elements ist kompatibel zur Gurtung des 0,625 m - Elements.



Das Multifunktionsprofil bietet horizontal und vertikal vielfältige Befestigungsmöglichkeiten (hier: Befestigung der Betonierschütte).



Bei Lieferung ab Werk sind die Ankerlöcher bereits eingefasst (Ø 22 mm; hier bei Betoplan Top). Die Ankerung im Feld spart gegenüber der Rahmenschalung Ankerstellen.





Verbindungen und Aufstockungen

Die Verbindung der Elemente wird durch leichtgewichtige Alu-Laschen bzw. Spannbolzen (für Aufstockungen) hergestellt. Die Tafeln schließen fluchtend, dicht und zugfest.



Die **Einfachlasche** für alle Verbindungen ohne Restmaßausgleich zur fluchtenden und schlupffreien Verbindung von Fertigelementen.



Die Verbindung erfolgt durch 4 Bolzen. Achtung: Zur Sicherstellung der Stabilität dürfen diese nicht in eventuell vorhandene Langlöcher der Lasche gesteckt werden!



Zum Restmaßausgleich dienen die **Ausgleichsspanner**. Je nach Umfang des Ausgleichs wird entweder ein großer oder ein kleiner Spanner verwendet. Der große Spanner wird mit der Ausgleichslasche 890 bis zu 250 mm eingesetzt, der kleine Spanner mit der Einfachlasche in die Langlöcher plaziert.

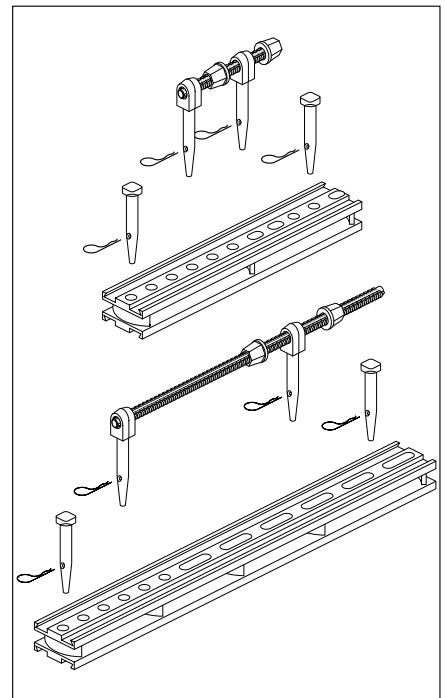
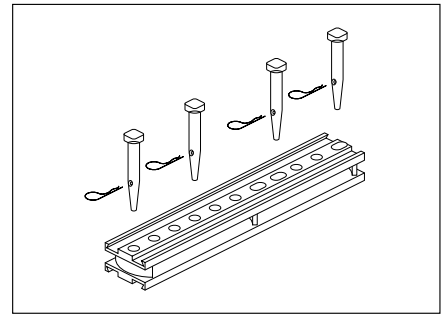

Die Herstellung von Aufstockungen erfolgt einfach mit den **Spannbolzen 20/20 + Flanschnutter F70**.

Anheben ohne Risiko, als wär's aus einem Stück. Bei drei aufgestockten Fertigelementen liegt die Durchbiegung unter 10 mm.

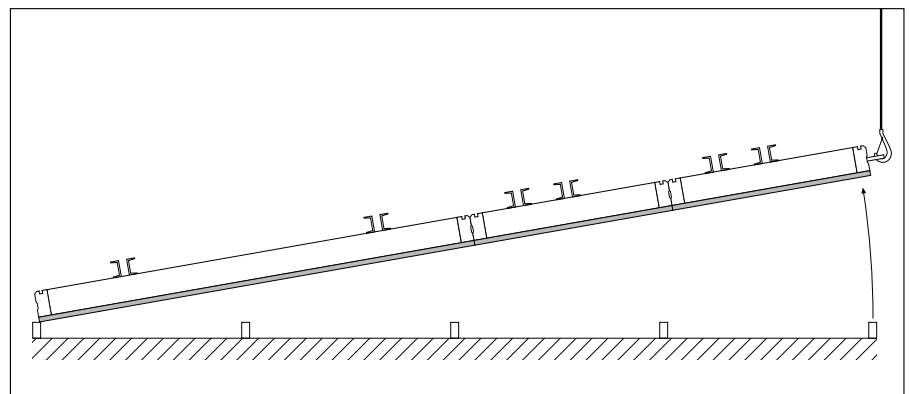

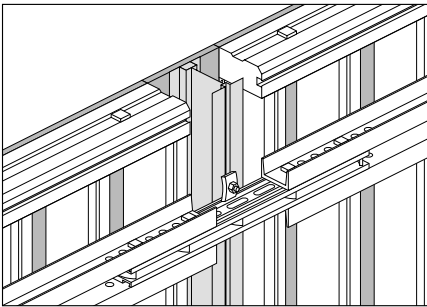

Zubehör und Anwendungsvorschläge

Bauseits Beischalen mit Passstreifen aus Schalhaut und Kantholz 8/16 oder [Alu-Schalungsträgern TITAN 160](#).

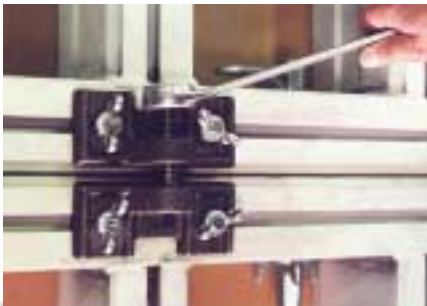

Die [Betonierschütte](#) verhindert ungewollte Verunreinigungen des Aluminiumrostes beim Betonieren.

Zum Ausgleich von Bodenunebenheiten und zum beschädigungsfreien Bewegen der Elemente auf dem Boden dient die [Gleitkufe mit Höhenverstellung](#), 100 mm Spindelweg (beim 'Gleiten' muss die Spindel eingedreht sein).

Durch den Einsatz der [Aufstockspanner](#) (verzinkt; mit Druckschraube SW30; 2,7 kg) lassen sich die aufgestockten Elemente optimal ausrichten. Der Aufstockspanner sollte möglichst zwischen den Spannbolzen im Bereich des Stoßes montiert werden (z.B. 2 Stück bei einer Schalungsbreite von 2 m).



Die [Kranöse](#) (zulässige Belastung 15 kN) ermöglicht ein einfaches Anschlagen der Elemente und bleibt immer einsatzbereit am Element.



Stirnabschalung mit [Doppel-U-Riegeln](#) aus Aluminium (bis 700 mm Wandstärke) und Rohrspindeln.



Ein leistungsfähiges CAD-Wand-schalungsprogramm für Stell- und Taktpläne mit Materialauszug steht zur Verfügung.

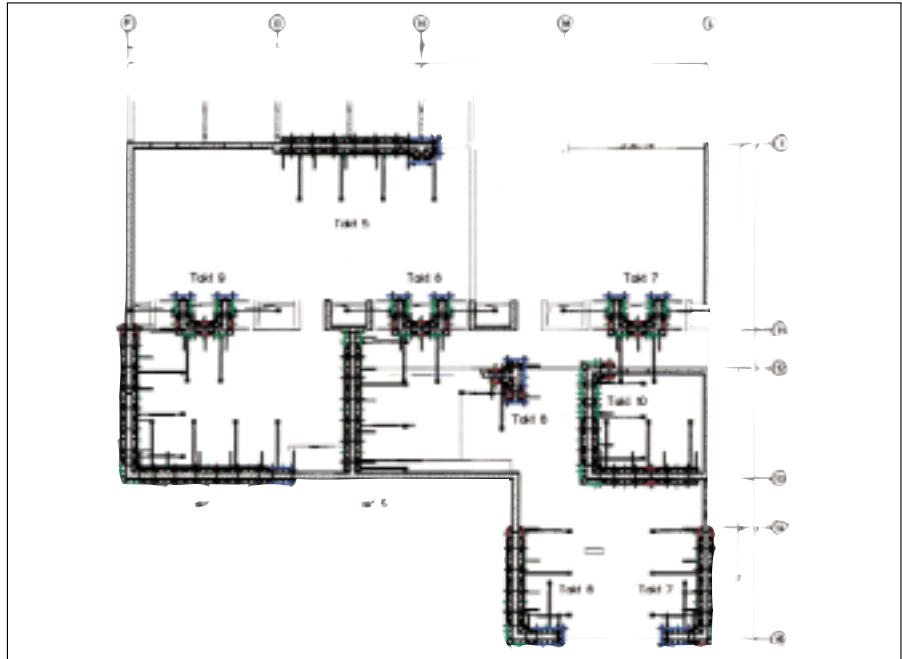

Einige Höhenvarianten im Überblick

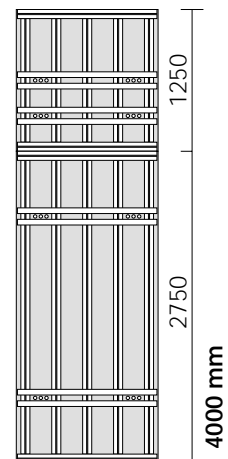
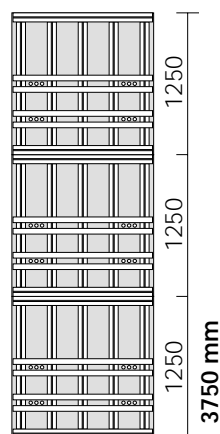
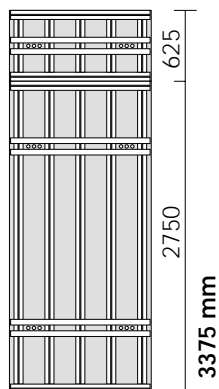
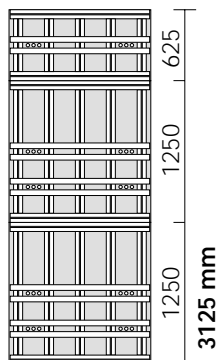
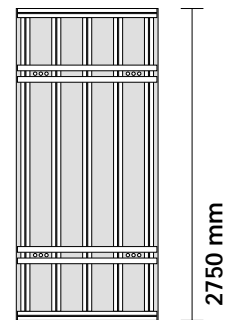
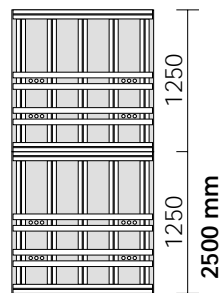
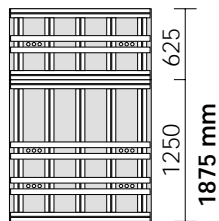
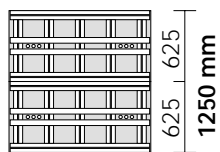

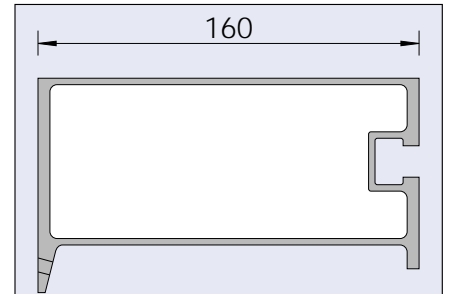
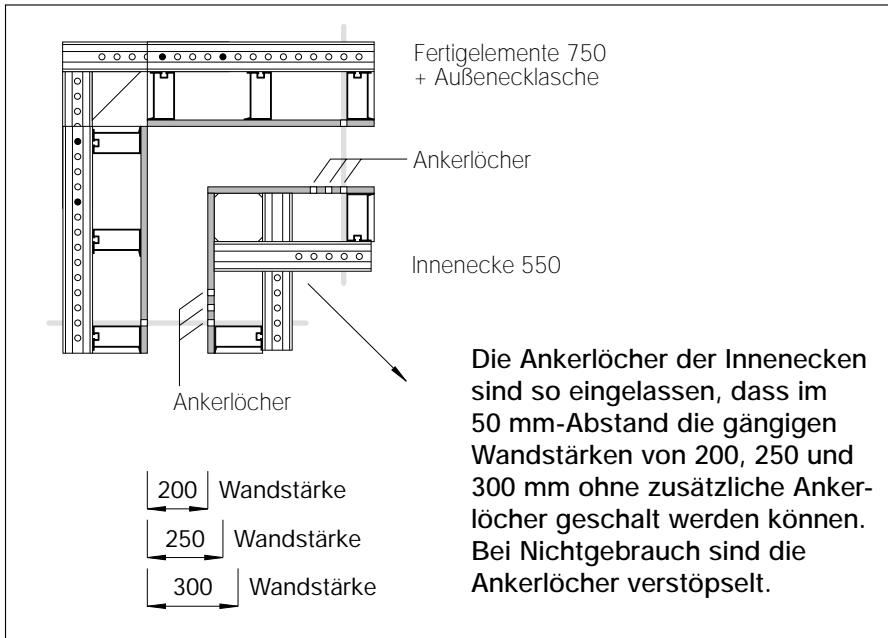

Technische Daten:

Bis zu einem Schalungsdruck von 60 kN/m² werden die Ebenheitstoleranzen DIN 18202, Zeile 7 erfüllt.

Ein höherer Schalungsdruck ist mit einem statischen Einzelnachweis ebenfalls darstellbar. Durchschn. Gewicht: 41 kg/m²
Rahmenstärke: 160 mm
Riegelhöhe: 100 mm

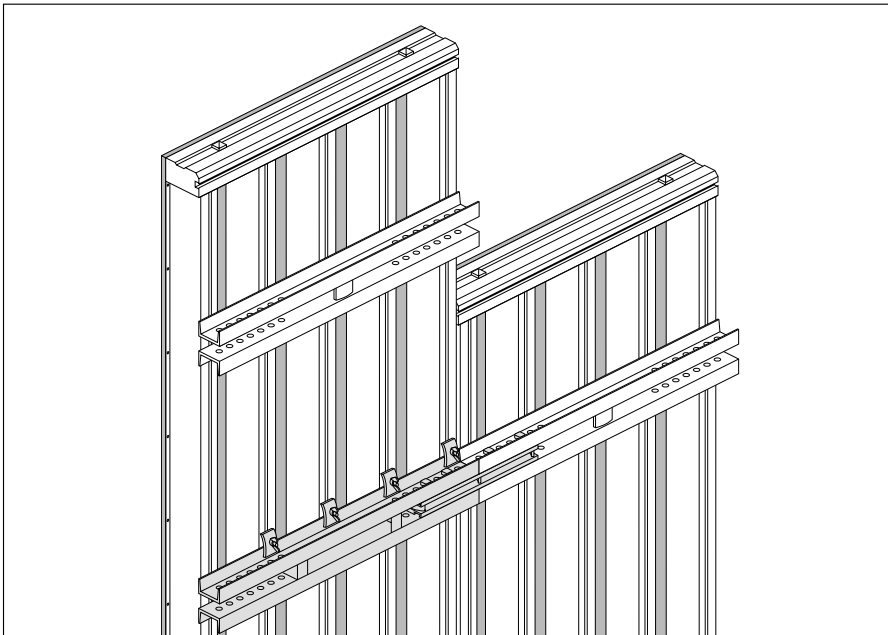

Mit den Multifunktionsprofilen stellt man z.B. Höhensprünge, Passflächen oder Zusatzgurtungen bei erhöhtem Schalungsdruck einfach her. Zusatzteile lassen sich schnell befestigen.

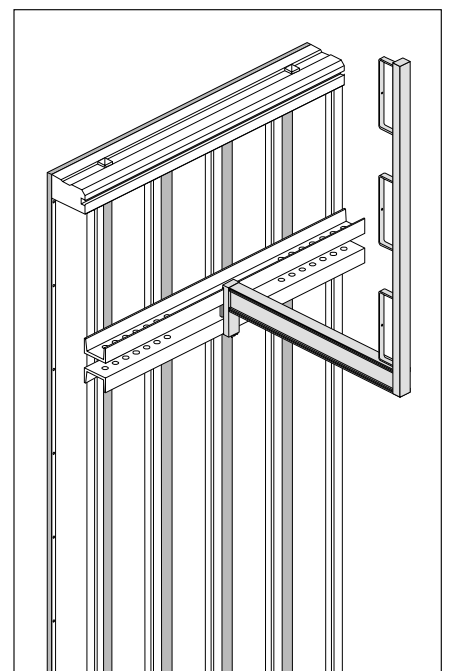
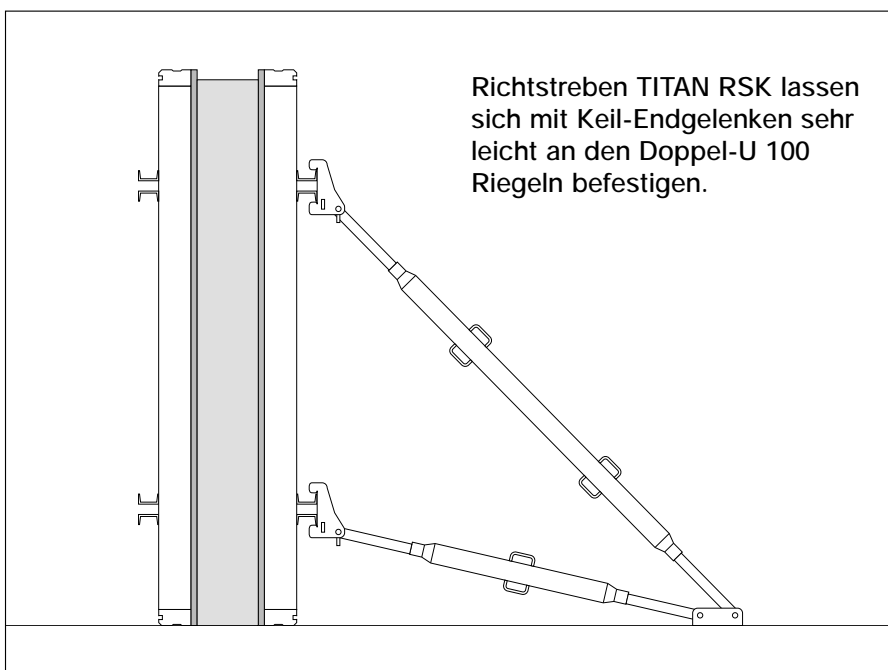

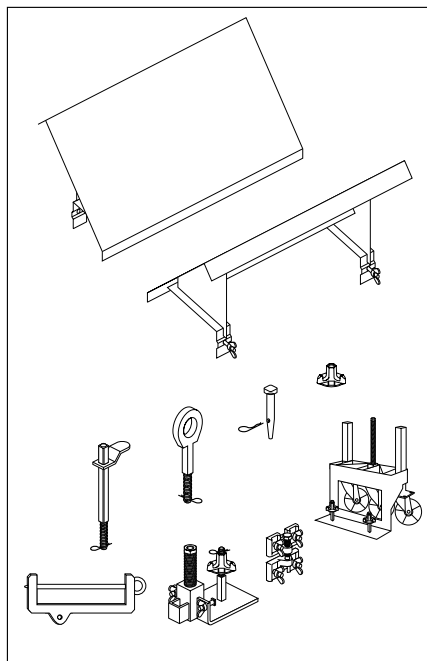
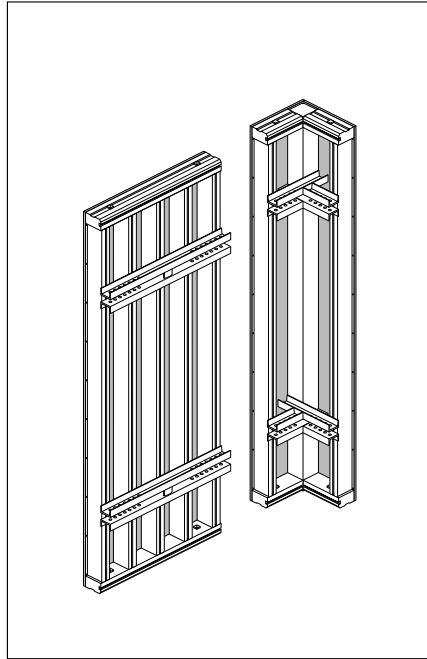
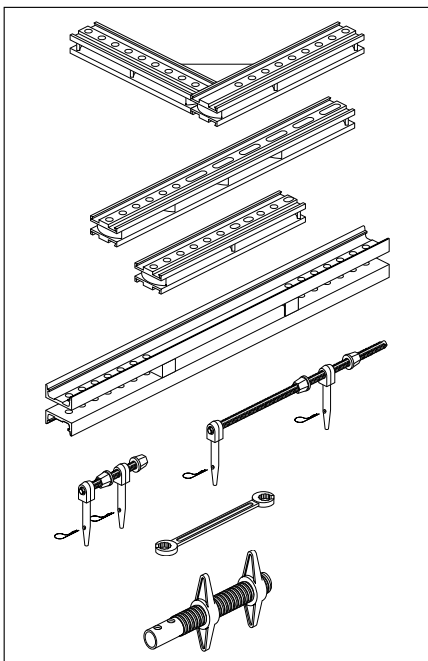
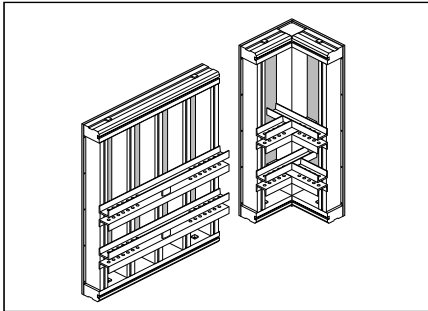
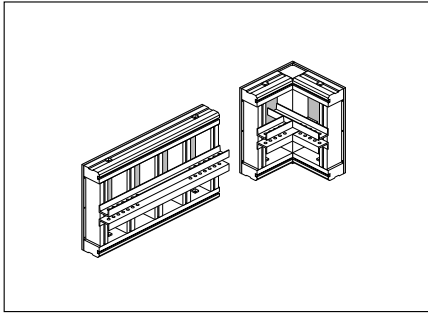

TITAN M - die Elemente

Fertigelemente Höhe 0,625 m

Breiten: 2,00 m; 1,25 m;

0,75 m; 0,50 m

Innenecke 0,55 m x 0,55 m

Fertigelemente Höhe 1,25 m

Breiten: 2,00 m; 1,25 m;

0,75 m; 0,50 m

Innenecke 0,55 m x 0,55 m

Fertigelemente Höhe 2,75 m

Breiten: 2,00 m; 1,25 m;

0,75 m; 0,50 m

Innenecke 0,55 m x 0,55 m

TITAN M - das Zubehör

Alu-Außenecklasche, 550 x 550 mm

Alu-Ausgleichslasche, 890 mm

Alu-Einfachlasche, 540 mm

Alu-Doppel-U-Riegel, 1230 mm

Ausgleichspanner kurz, 230 mm

Ausgleichspanner lang, 650 mm

Ringschlüssel SW 30, offen

Rohrspindel, 48 mm Ø

Betonierschütte, 750 mm

Spannbolzen, 20/20 mm

Kranöse, Auge 50 mm Ø

Verbindungsbolzen, 20 mm Ø

Flanschmutter F 70

Gleitkufe mit Höhenverstellung

Aufstockspanner

Gelenkbolzen

Lenkrollenbock

ISCHEBECK® ... dem Fortschritt zuliebe

FRIEDR. ISCHEBECK GMBH · POSTFACH 13 41 · D-58242 ENNEPETAL

TEL. (0 23 33) 83 05-0 · FAX (0 23 33) 83 05-55 · E-MAIL: info@ischebeck.de · INTERNET: http://www.ischebeck.de



Alu-Schalungsgerüst



Falkopf-Deckenschalung



Schalungsträger



Alu-Wand-schalung

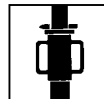

Schalungsstützen

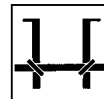

Unterzug-schalung

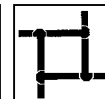

Säulen-schalung



Schalungs-anker

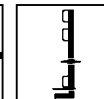

Geländerhalter

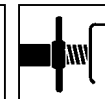

Kanalstreben

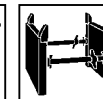

Verbau-platten

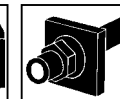

Geotechnik



DIN EN ISO 9001
Zertifiziert durch DVS ZERT® e.V.
Registrierungsnummer DE-96-010