

#### 01 ALU - Schalungsträger TITAN 160

mit 2 Bohrungen Ø 17 mm an jedem Ende

Standardlängen m	<b>2,75</b>	<b>3,20</b>	<b>3,65</b>	<b>4,30</b>	<b>4,90</b>	<b>5,50</b>	<b>6,40</b>	<b>8,00</b>	<b>11,90</b>
Gewicht kg	15	18	20	24	27	31	36	44	63
Art.-Nr. 062040..	../.20	../.21	../.22	../.23	../.24	../.25	../.26	../.28	../.31

Verpackung: Bund = 30 Stck.

Abweichende Längen:

ALU-Träger zusätzlich lochen, .....



#### 02 ALU-Ständer TITAN 220

bestehend aus 2 U-Profilen, verschraubt mit 2 Distanzbuchsen je m

Standardlängen m		<b>1,30</b>	<b>2,75</b>	<b>11,90</b>
Gewicht kg		19,5	41,0	178,5
Art.-Nr.	<b>032043..</b>	../.01	../.02	../.12

03 ALU-Ständer TITAN 220 (Einzelprofil)..... 7,5 kg/m

04 ALU-Ständer, zusätzlich lochen, mit Schrauben  
**M 16 x 80** und Distanzbuchsen montieren.....

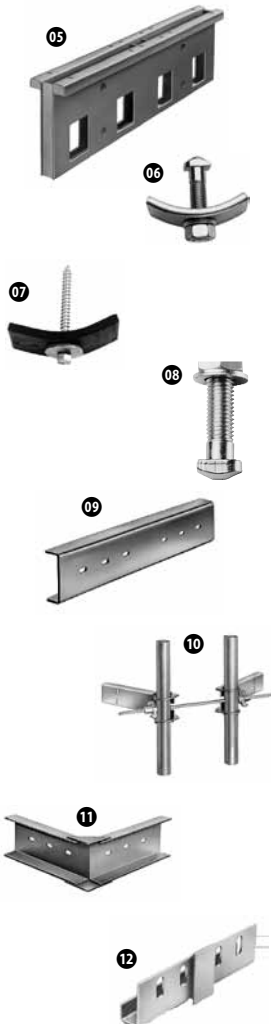

05 **Aufstockung** für ALU-Ständer TITAN 220, 800 mm lang,  
**verzinkt**, zul. Biegemoment 15 kNm, zum Verlängern des  
 Ständers um 400 mm, (12 Steckschrauben **M 12 x 48 mm**, **verzinkt**, erforderlich)  
**Art.-Nr. 01204501**..... 17,0 kg

06 **Klemmstück, verzinkt**, komplett mit Steckschraube **M 12 x 48 mm**,  
 Scheibe und Sechskantmutter,  
**Art.-Nr. 03204503**..... 0,2 kg

07 **Klemmstück mit Holzschraube 8 x 80 mm, Torx T 40 Antrieb**,  
**Art.-Nr. 06204513**..... 0,2 kg

08 **Steckschraube M 12 x 35 mm**, mit U-Scheibe und Sechskantmutter,  
**verzinkt**, verpackt zu 100 Stück  
**Art.-Nr. 06204505**..... 0,1 kg

09 **Schnellkupplung 800 mm**, für Alu-Träger TITAN 160,  
**verzinkt**, zulässiges Biegemoment 2 kNm,  
 (4 Steckschrauben erforderlich)  
**Art.-Nr. 01204508**..... 13,0 kg

10 **Außenecke, verzinkt**, komplett mit 2 Halterungen,  
 Spannstab Ø 15 x 1000 mm und 2 Flügelmutter,  
 (4 Steckschrauben erforderlich),  
 (je 1 m Höhe = 1 Außenecke erforderlich)  
**Art.-Nr. 01204510**..... 18,0 kg

11 **Innenecke, starr 330 x 330 mm, verzinkt**,  
 (4 Steckschrauben erforderlich)  
**Art.-Nr. 01204515**..... 10,0 kg

12 **Kupplungsprofil, für Abspannung mit Spannstab 15, verzinkt**,  
 (2 Steckschrauben erforderlich)  
**Art.-Nr. 01204517**..... 1,2 kg

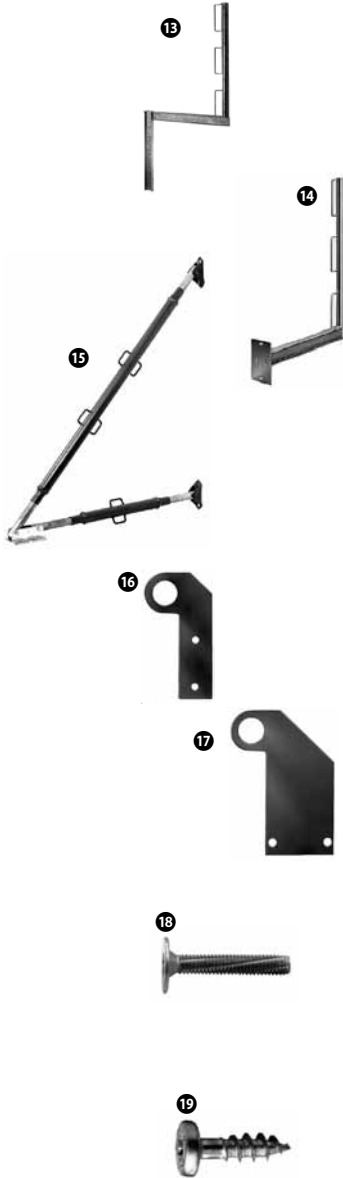
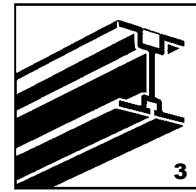

**13 Betonierkonsole**, 800 mm Ausladung, nach DIN 4420, mit Geländerhalter, zum Einhängen und Festklemmen, (4 Klemmstücke erforderlich), **verzinkt**  
 verpackt zu 30 Stck./Palette  
**Art.-Nr. 01204525**..... 14,0 kg

**14 Betonierkonsole**, 800 mm Ausladung, nach DIN 4420, Gerüstgruppe 2 - 1,5 kN/m<sup>2</sup>, mit Geländerhalter, zum Anschrauben an vertikale Schalungsträger TITAN 160, zulässiger Konsolenabstand 2 m, (2 Steckschrauben erforderlich), **verzinkt**, verpackt zu 30 Stck./Palette  
**Art.-Nr. 01204526**..... 11,5 kg

**15 Richtstrebe**, verstellbar, 1,8 - 3,2 m (RSK 3), mit verstellbarem Ausleger 0,9 - 1,5 m (RSK 1), mit Doppelengelenk und Pistolenstecker, (4 Klemmstücke und 2 Standardgelenke mit Pistolenstecker erforderlich), **lackiert**  
**Art.-Nr. 01204530**..... 27,0 kg

**16 Aufhängung für ALU-Schalungsträger TITAN 160**, (2 Schrauben M 16 x 30 mm erforderlich), **verzinkt**, Gebrauchslast 15 kN  
**Art.-Nr. 01204540**..... 1,9 kg

**17 Aufhängung für ALU-Schalungsträger TITAN 220**, wird an den Distanzbuchsen angeschraubt, (2 Schrauben M 16 x 80 mm erforderlich), **verzinkt**, Gebrauchslast 15 kN  
**Art.-Nr. 01204542**..... 3,4 kg

**18 Gewindeformende Schraube M 6 x 35 mm**, mit großem Kopf 15 mm, Birox-M, für Torx Klinge TX 30, zur Befestigung von Schalhaut 21 mm auf Alu-Profilen, Vorbohren 5 mm erforderlich, Karton mit 1000 Stück, **verzinkt**  
**Art.-Nr. 06204557**.....

**19 Selbstbohrende Holzschraube Ø 7 x 23 mm**, mit großem Kopf 15 mm, Birox-H, für Torx Klinge TX 30, zum Blindverschrauben von Schalhaut 21 mm, Karton mit 4300 Stück, **verzinkt**  
**Art.-Nr. 06204558**.....